

P.132

Materiale - Material
Corpo in ABS + compound metallici -
ABS body + metallic compounds

Colore - Color
Nero - Black

Pezzi confezione - Package items
1 pezzo - piece

Volume confezione - Package volume
0,89 dm³

Peso confezione - Package weight
420 g

SPO Ricambi - Spare parts
vedi sez. tecnica - see technical section

★ Accessori - Accessories
vedi sez. tecnica - see technical section

Temp. di esercizio - Working temp.
-25/+80 °C

LEX Normative - Norms
R107.8; REACH; ROHS; CMR.
More info on page B2-B3 and website on "Directives and regulations" area.



P.132

Cod.	Volt
53721	24

Sezione tecnica - Technical section

P.132

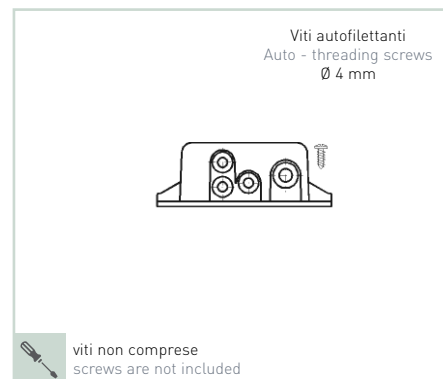
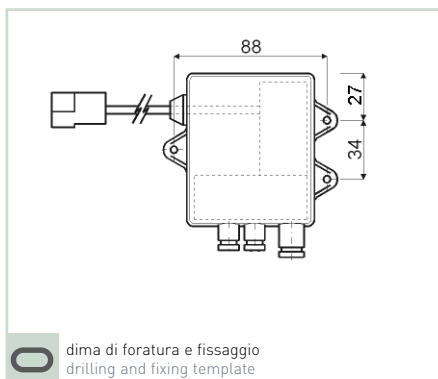
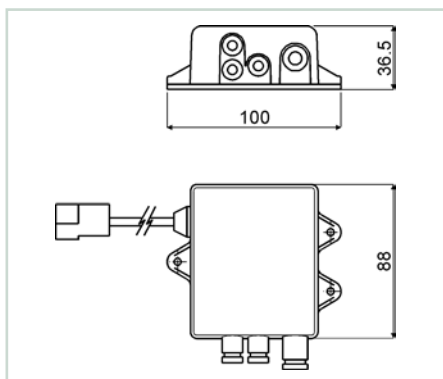

Caratteristiche - Features

Alimentazione - Power supply	24 V	Diametro nominale di passaggio - Pass rated diameter	1.3 mm
Pressione di esercizio - Working pressure	0 - 10 bar.	Corrente assorbita - Current consumption	230 mA
Temperatura max del fluido - Max fluid temperature	50° C.	Consumo - Energy consumption	5,5 W
Portata a 6 Bar - Flow rate at 6 Bar	53 NI / min.		

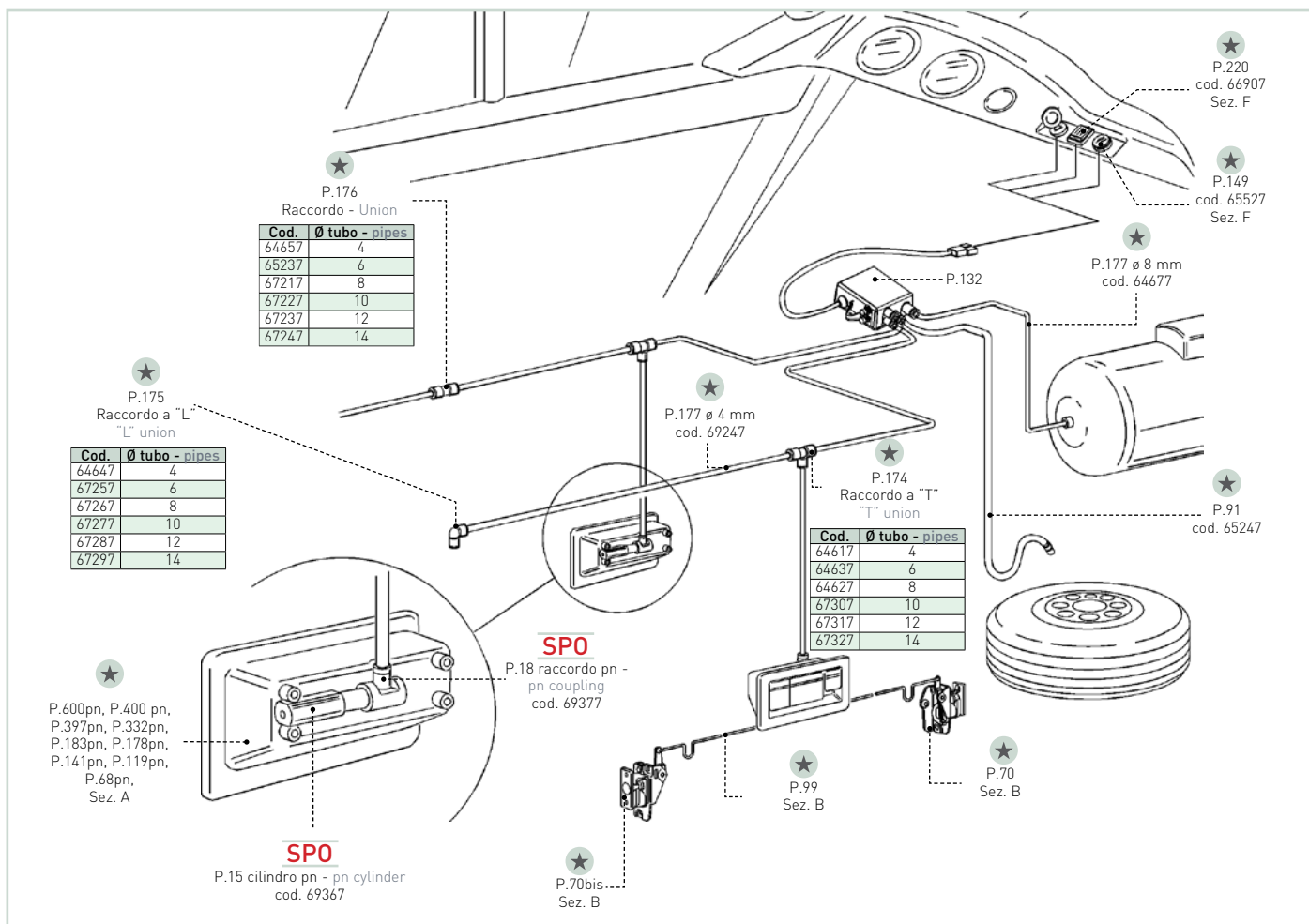

■ Schema chiusura pneumatica - Pneumatic locking system

PRIMA Industries fornisce i componenti per realizzare un sistema di chiusura pneumatico completo. L'apertura / chiusura delle maniglie pneumatiche può essere comandata:

- dalla plancia comandi dell'autista che aziona una centralina elettropneumatica P.132;
- con chiave d'emergenza direttamente sulla maniglia.

Funzionamento - L'impulso elettrico del comando parte dalla plancia autista (pulsante P.220) e raggiunge la centralina elettropneumatica (P.132), che preleva, tramite tubo Rilsan P.177 ø 8 mm, aria in pressione dalla bombola rilasciandola nei tubi in Rilsan ø4 mm del sistema pneumatico. I tubi ø4 mm sono collegati tra loro da appositi raccordi (P.174, P.175, P.176, P.18) che permettono all'aria di giungere in pressione sino al cilindro pneumatico (P.15) montato sulla maniglia, imprimendogli la spinta necessaria per sbloccare il meccanismo di apertura/chiusura della stessa.

N.B.:

La maniglia è normalmente chiusa. Nel caso in cui la bombola non sia in pressione, la centralina P.132 garantisce comunque flusso d'aria alle maniglie, grazie al collegamento tramite tubo di emergenza P.91 alla ruota di scorta del veicolo.

Per ulteriori informazioni riguardo ai suddetti componenti, vedere Sez. A e B e/o contattare il nostro ufficio commerciale.

PRIMA provides all the components to assemble a complete pneumatic locking system.

- In the pneumatic version, the opening/closing mechanism is controlled by:
- driver's control board working an electropneumatic unit P.132;
 - emergency key placed on the handle itself.

Basic operations - The electric impulse of the operation, starts from the driver's board (push-button P.220) and reaches the control solenoid valve (P.132) which brings, by Rilsan pipe ø8 mm P.177, pressured air from the bottle and releases it into the Rilsan pipes ø4 mm of the pneumatic system. The tubes are connected which each other by the use of connections (P.174, P.175, P.176, P.18), which allow the air to arrive still pressured to the pneumatic cylinder (P.15) mounted on the handles, thus giving it the necessary push, in order to unlock the opening/closing mechanism of the handle.

N.B.:

The handle is normally in its closed position. In case of lack of air, the control solenoid valve P.132 guarantees the flux of air to the handles, thanks to its connection to the spare wheel of the vehicle by using the emergency tube P.91.

For further information about the above mentioned components, please see Sec. A and B and/or contact our sales dept.